

Внимание! При чрезмерной нагрузке ящиков или одновременном открытии более одного ящика возможно опрокидывание изделия. Во избежание опрокидывания комода следует закрепить к стене. Максимальная распределенная нагрузка на 1 ящик **не более 10кг.**

На надежность крепления может влиять качество стены. Саморезы совместно с дюбелями предназначены для использования с полнотелыми кирпичами и бетоном.

Угольник крепежный оцинк 1шт.	Дюбель Ø8x30 1шт.	Саморез 4x40 1шт.	Винт 4x16 2шт.
----------------------------------	----------------------	----------------------	-------------------

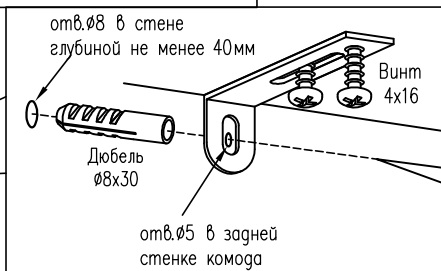
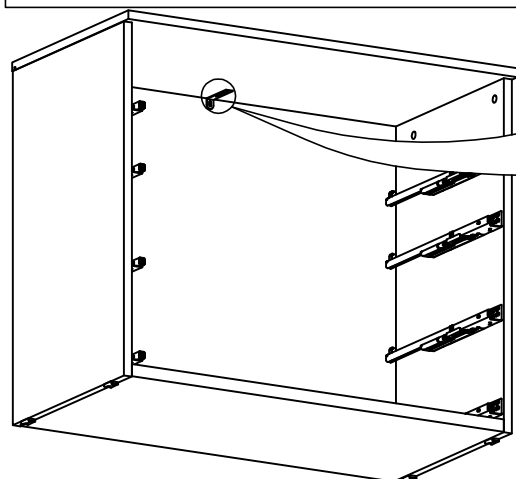

1. Выровняйте по задней стенке и прикрепите угольник винтами 4x16 к крышке комода (предварительно наколите отверстия шилом).

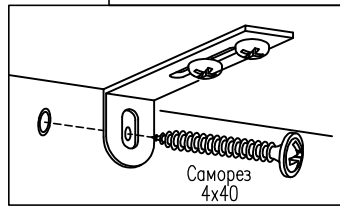

2. Наколите шилом и просверлите отверстие Ø5мм в задней стенке комода.
3. Напротив отверстия в задней стенке необходимо просверлить отверстие в стене Ø8 мм глубиной не менее 40 мм, установите в него дюбель 8x30.
4. Закрепите комод к стене саморезом 4x40.